

FILTRO INERCIAL METÁLICO

A Hayashi é uma empresa experiente que visa o desenvolvimento de novas tecnologias sem estar agredindo o nosso eco sistema.

Somos uma empresa transparente no segmento de sistema de exaustão, filtragem de ar e especialista na fabricação de coifas coletoras com sustentabilidade ambiental, de vários tamanhos, que atendem a linha residencial e profissional, além dos purificadores de ar de linha industrial.

FILTRO INERCIAL METÁLICO

O filtro inercial geralmente é utilizado no processo de cocção de cozinhas onde tem a função de auxiliar na captação e separação da gordura.

A cocção dos alimentos gera o desprendimento de vapor d'água com gordura (Nevoa de Óleo), calor e diversas substâncias, inclusive os gases de combustão, com propriedades poluentes, aderentes e combustíveis, além de odores bem característicos que devem ser captados, transportados e tratados, assegurando a descarga do ar de processo em equilíbrio com o ambiente natural.

A nevoa de óleo ao tocar no filtro inercial é condensado por estar com uma maior que os filtros inerciais fazendo com que esta gordura condensada faça um escoamento pela calha se alojando no bujão pronto para ser descartado pelo dreno.

Excluindo a possibilidade de um risco de incêndio na rede duto sendo que os inerciais não retêm a gordura capturada e formando uma barreira natural impossibilitando a passagem de labaredas e o perigo da propagação de incêndios.

Filtros inerciais (tipo Chicane) removíveis e laváveis, instalados na parte inferior da coifa sobre suportes em formato "V", com canaletas para recolhimento dos óleos condensados, confeccionadas em chapa de alumínio - filtros em "V".

PRINCÍPIO DE FUNCIONAMENTO.

A nevoa de óleo emitida no processo de cocção é exaurido pelos ventiladores da coifa ao tocar nos filtros inerciais esta nevoa será condensada pelo fato de estar com uma temperatura mais elevada que os filtros inerciais transformando em gotas de gordura que vai estar escorrendo pelas calhas ate o bujão de armazenamento onde será descartado pelo dreno quando for feito a limpeza do equipamentos.

Os filtros se fazem necessários para o atendimento das NORMAS AMBIENTAIS vigentes em nosso país, pois o ar coletado em sua grande maioria é composto de partículas contaminadas com vários tipos de poluentes sendo estes de origem diversas e podendo conter até partículas cancerígenas.

O tratamento do Ar ocorre normalmente através de um Sistema de Exaustão que varia de acordo com cada caso, podendo ir de um simples filtro inercial até um Precipitador eletrostático.
Material de construção.

Os filtros inerciais padrão são fabricados em alumínio mas caso o equipamento de cocção trabalhe a uma temperatura mais elevada fabricamos os filtros inerciais em aço inox 430 e 304 conforme a necessidade do cliente. Caso o cliente utilize em uma churrasqueira a gás ou elétrica ou parrilha ou outro equipamento que utilize uma temperatura mais elevada recomendamos que seja fabricada em aço inox..

DESCRITIVO FILTRO INERCIAL.

O **FILTRO INERCIAL “FIRE GUARD”** é usado para o recolhimento de parte da gordura; tendo, também, a finalidade de propiciar o efeito corta-chama.

O **FILTRO INERCIAL “FIRE GUARD”** atua através da mudança de direção do fluxo efluente da cocção, favorecendo, deste modo, a retenção por impactação e separação das frações mais pesadas dos vapores de gorduras.

A remoção de substâncias residuais de gorduras, névoas de óleo, fumaças, gases e odores requer um tratamento. O **FILTRO INERCIAL “FIRE GUARD”** é dotado de chicanas e instalado com ângulo de 45° a 60°, o que garante o escoamento da gordura para calha coletora, assegurando a ausência de substância combustível acumulada.

A Coifa Profissional Captor Simples Arwek, é fornecida com Filtros Metálicos Inerciais, que auxiliam na retirada da fumaça, condensando a gordura para que haja a drenagem, coleta e descarte.

São diversos tamanhos, adaptáveis as mais diversas aplicações tais como: restaurantes, lanchonetes, churrascarias e processos industriais onde há emissão de fumaça e gases e operam de acordo com as normas ABNT NBR 14518 e ASHRAE (American Society of Heating, Refrigerating and Air Conditioning Engineers).

Vantagens:

- Eficiência na retenção dos vapores;
- Proteção contra propagação de incêndio;
- Drenagem contínua dos condensados;
- Economia no custo de implantação e operação;
- Baixo ruído.
- Um ambiente limpo em sua totalidade
- Livre de fumaça
- Proteção aos produtos e ao meio ambiente

Para os estabelecimentos comerciais e industriais proporciona um grande ganho na Qualidade de Vida do Trabalhador a na preservação da sua saúde, atuando com um grande diferencial para a motivação e o bem estar de seus colaboradores;

- Instalação simplificada e redução de custos de manutenção, por utilizar peças laváveis e reutilizáveis, atendendo, mais uma vez, às exigências da ABNT NBR 14518.
- Alta eficiência na retenção dos vapores
- Drenagem contínua dos condensados
- Maior proteção contra propagação de incêndio
- Fabricada em Aço Inox 430 ou Aço AISI 304

A utilização do **Filtro Inercial Metálico (chicane)** em cozinhas industriais é importante para a retenção da gordura impregnada no vapor produzido no processo de cozimento.

O ar impregnado se choca contra os filtros metálicos inerciais provocando sua condensação e escoamento através das calhas do Filtro Inercial Metálico.

Isto evita que labaredas originárias da cocção passem aos dutos propagando as chamas, aumentando assim a segurança do sistema de exaustão.

Aplicações: Em estabelecimentos comerciais e industriais, para filtragem da fumaça.

RECOMENDAÇÕES PARA PERFEITO FUNCIONAMENTO

Manutenção do filtro Manutenção do filtro

O filtro tem melhor retenção se utilizado na faixa de 0,7 a 1 m/s.

A velocidade de face máxima deverá ser de 1 m/s. Acima deste valor a eficiência fica comprometida.

Aplicações com óleos especiais devem ser analisadas pelo nosso departamento de engenharia, para verificação da eficiência de retenção.

Limpar elementos filtrantes com água quente e detergente. Remover o detergente com água limpa e morna.

Certificar-se de que estão secos antes de reutilizá-los.

Aplicações do filtro inercial

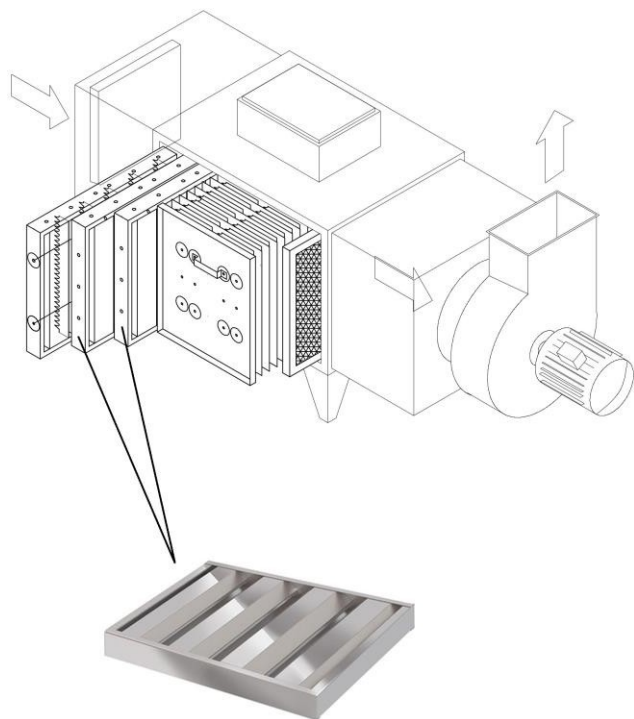
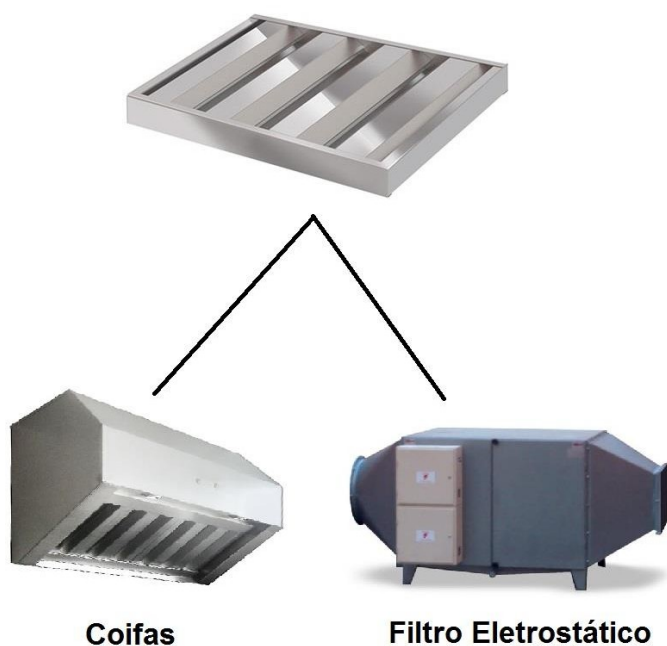





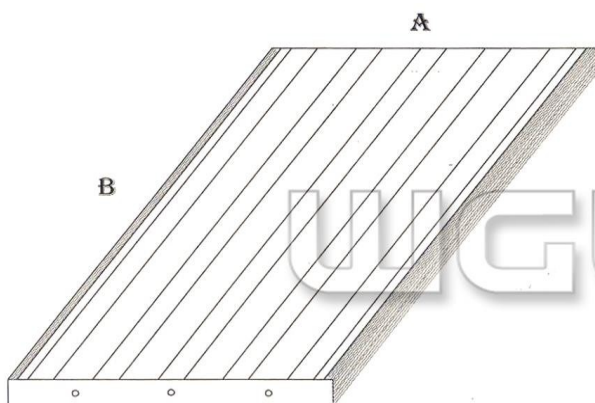

A	B
300	300 A 700
325	II
350	II
375	II
400	300 A 700
425	II
450	II
475	II
500	300 A 700
525	II
550	II
575	II
600	300 A 700

C = 50

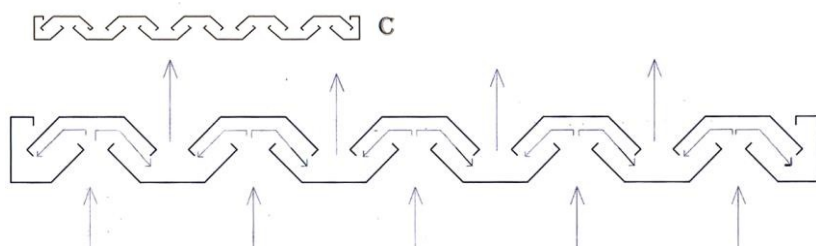

NORMAS E RESOLUÇÕES QUE OS EQUIPAMENTOS ATENDEM

Normas e resoluções brasileiras e internacionais		
ABNT NBR 14.518	NR12	ANSI
ABNT NBR 16.401	SMACNA	AMCA
ABNT NBR 14.644	ASHRAE	N.F.P.A. 96
IT 38	ASME	N.F.P.A. 17 A
NR 10	ARI	

EQUIPAMENTO EM CONFORMIDADE COM A NORMA DA ABNT 14.518



Direitos Autorais:

Os direitos autorais são protegidos pela lei nº 9610/98, violá-los é crime estabelecido pelo artigo 184 do Código Penal Brasileiro

Não copie sem divulgar a autoria!



ASHRAE
Associate
Society
Alliance



ASSOCIAÇÃO
BRASILEIRA
DE NORMAS
TÉCNICAS



Web Site Gabler & Processiona Solutions.Design. É proibida a reprodução total ou parcial deste material sem a autorização.