

# HAYASHI SYSTEM



**HAYASHI**  
SYSTEM



ASSOCIAÇÃO  
BRASILEIRA  
DE NORMAS  
TÉCNICAS



ASHRAE  
Associate  
Society  
Alliance

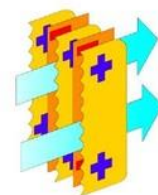

Lâminas com tecnologia Hayashi

## Quem somos?

Produtos e Serviços oferecidos desde 1992 em centenas de lares e empresas brasileiras. Tempo mais do que suficiente para oferecer a nossa gente, a qualidade diferenciada em sua seleta linha de produtos com a avançada Nanotecnologia tipo Eletrostático ESP.

Durante todos estes anos oferecemos Coifas Residenciais, Coifas Profissionais e Filtros Eletrostáticos entre outros equipamentos de exaustão e ventilação e nos torna uma referência em equipamentos para cozinhas residenciais e profissionais.

E para garantir o que diz, a cada venda a Hayashi apresenta sempre seu selo de complementação, o Certificado de Garantia. A qualidade estendida oferecida a você por até dois anos. Esse é o compromisso que a Hayashi se orgulha de ter sempre, com você.

## O que oferecemos?

Exaustão de Cozinhas para Restaurantes, Food Service e Fast Food's:  
Projetos, Fabricação, Instalação e Manutenção de Coifas.  
Coifas Eletrostática, Coifas Lavadoras, Dutos, Dumpers, Paineis,  
Grelhas, Exaustores e Lavadores de Gases.

Manutenções: Cozinha industrial: limpeza, manutenção preventiva e corretiva de equipamentos, ART;

Equipe capacitada e acompanhamento e instrução do engenheiro, nossas instalações estarão sempre dentro do cronograma pré-estabelecido pelas partes, com a qualidade e excelência que o cliente exige.





# Unidade de Descontaminação

As UDH's realizam a recirculação do ar. Elas retiram o ar dos ambientes e realizam a filtragem e (ou) tratamento do mesmo através do seu sistema e dos filtros, e depois devolvem ao ambiente o ar tratado.

Além de retirar o ar do local a ser tratado, de acordo com a necessidade do ambiente, uma pequena parcela de ar pode ser captada de um ambiente externo, criando desta forma pressão positiva na sala ou local de aplicação.

Suas principais aplicações são em:

- Escritórios
- Ambientes Hospitalares
- Laboratórios
- Salas Limpas
- Indústria Farmacêutica
- Indústria alimentícia
- Capela de Fluxo Laminar
- Indústria eletroeletrônica
- Caixas terminais
- Câmaras de Segurança Biológica
- Cabines de pesagem

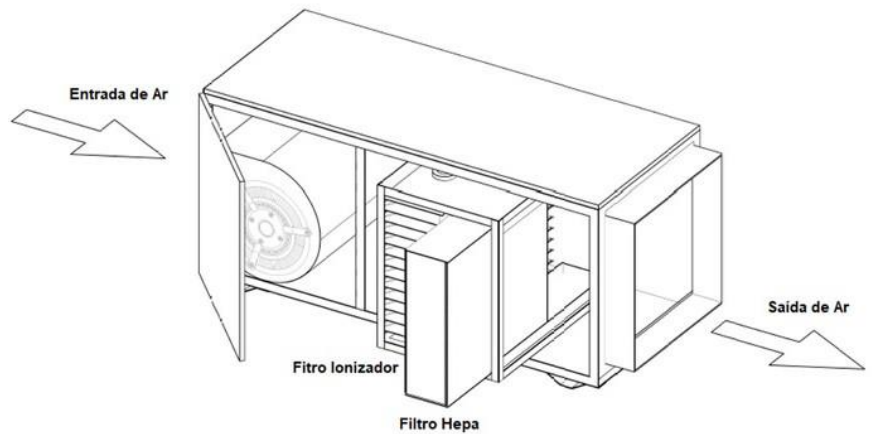

# Unidade de Descontaminação

Elementos presentes no ar que o nosso equipamento pode barrar:

CONTAMINANTES	TIPO	DIMENSÕES (MM)	
Sólidos	Pó Fumaça	0,1 a 100	
Líquidos	Orvalho Névoa Vapores	Os gases são fluídos amorfos que tendem a ocupar todo o espaço em forma completa e uniforme	
Aéreos Vivo	Vírus Bactérias Esporos Pólen	0,005 a 0,1 0,4 a 12 10 a 30 10 a 100	

## Dimensões

Tabela Dimencional

Modelos	A (mm)	B (mm)	C (mm)
FEATM 1.6 SH - 1L 1C	507	515	460
FEATM 3.2 SH - 2L 1C	507	515	894
FEATM 4.6 SH - 3L 1C	507	515	1329
FEATM 6.4 SH - 2L 2C	507	1020	894
FEATM 9.6 SH - 3L 2C	507	1020	1329
FEATM 12.8 SH - 4L 2C	507	1020	1763
FEATM 14.4 SH - 3L 3C	507	1523	1329
FEATM 16.0 SH - 5L 2C	507	1020	2197
FEATM 19.2 SH - 6L 2C	507	1020	2632
FEATM 24.0 SH - 5L 3C	507	1523	2197
FEATM 28.8 SH - 6L 3C	507	1523	2632

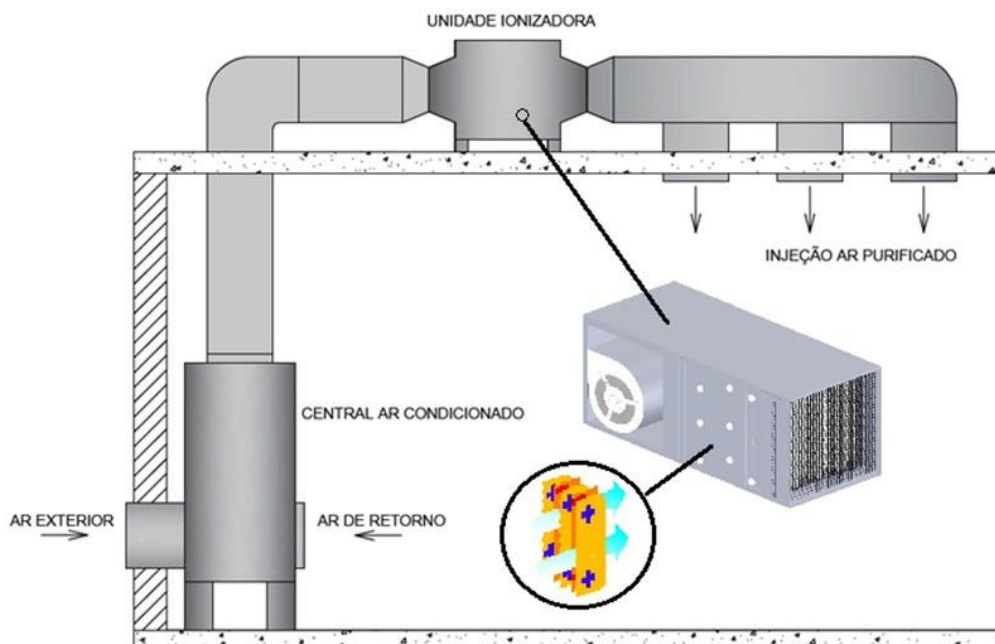
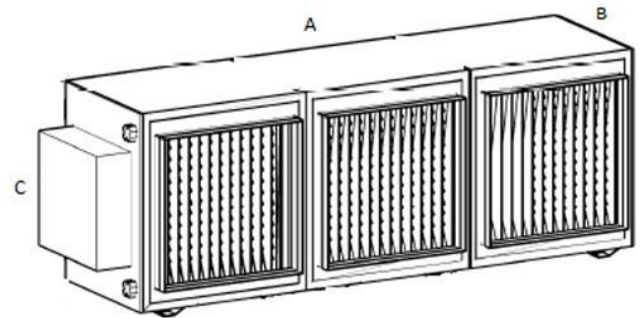





# HAYASHI

SYSTEM



Se interessou por algum produto?

Entre em contato conosco

(11) 932169701

Horário de Atendimento

Segunda à Sexta, 8h00 às 17h00

Sábado, 8h00 ao 12h00

Se preferir, visite nosso Showroom

Rua João de Sousa Dias, 412- Campo Belo- São Paulo

**CONFIRA AQUI  
NOSSOS PRODUTOS!**

Todos os produtos Hayashi System possuem direitos autorais.



Tecnologia Hayashi System

