

# SISTEMAS DE EXTINÇÃO DE INCÊNDIO PARA COZINHAS PROFISSIONAIS



**ANVISA**  
Agência Nacional  
de Vigilância Sanitária



**HAYASHI**  
SYSTEM



ASSOCIAÇÃO  
BRASILEIRA  
DE NORMAS  
TÉCNICAS



ASHRAE  
Associate  
Society  
Alliance

# SISTEMAS DE COMBATE A INCÊNDIO PARA COZINHAS PROFISSIONAIS

## SISTEMA DE DETECÇÃO E EXTINÇÃO DE INCÊNDIO



Nossa solução de combate a incêndio entra em ação automaticamente ao detectar um incêndio. O sistema é equipado com um módulo que interrompe o

fornecimento de gás e eletricidade para os equipamentos da cozinha, evitando a propagação do fogo. Em seguida, o fogo é controlado utilizando um Agente Extintor Saponificante à base alcalina, com a opção de acionamento manual ou automático. A extinção completa do fogo é garantida devido à presença de gordura saturada em materiais utilizados na cocção. Quando esta gordura entra em contato com o agente extintor à base alcalina (como o extintor classe K), a altas temperaturas, ocorre uma reação chamada de saponificação. Esta reação forma uma espuma capaz de sufocar o fogo, conter vapores inflamáveis e resfriar o combustível quente, prevenindo a reignição das chamas.

# CONFORMIDADE REGULATÓRIA

A conformidade com a norma IT 38 do Corpo de Bombeiros e a NBR 14518 da ABNT é essencial para garantir que estabelecimentos de economia múltipla, shoppings, hotéis, centros comerciais e outros estejam de acordo com as regulamentações de segurança.

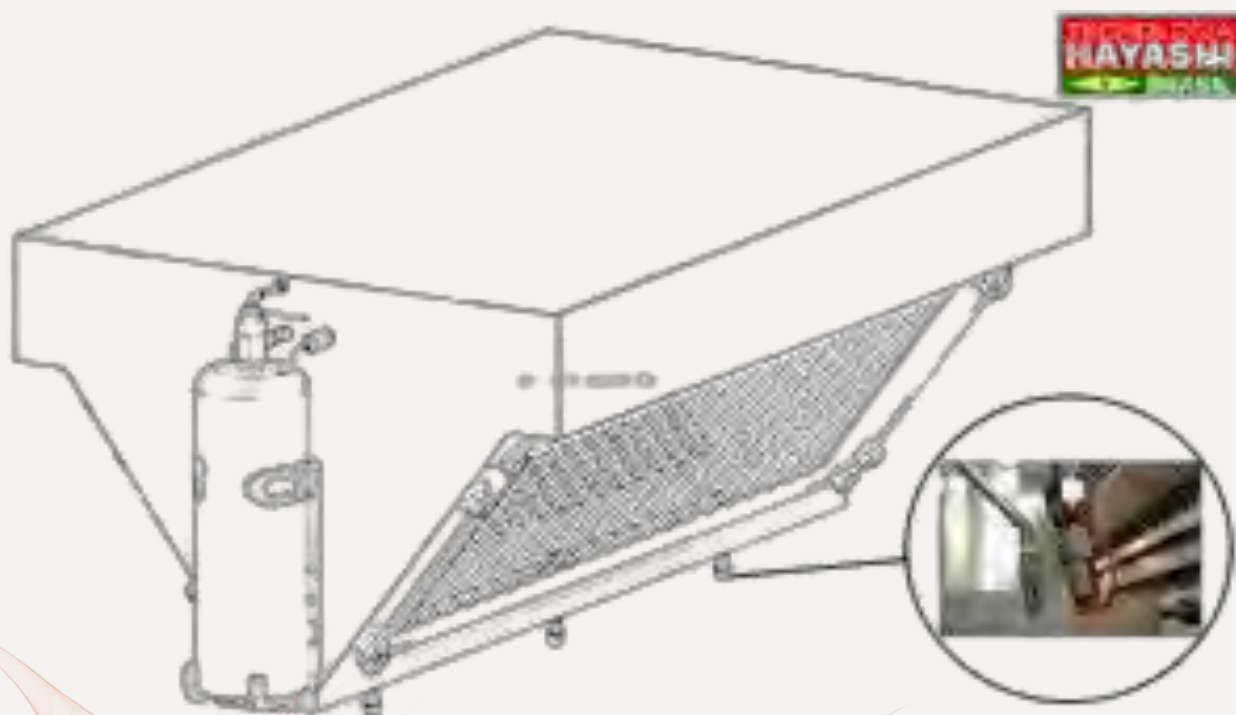

# BENEFÍCIOS DO SISTEMA FIREDETEC

- **EFICIÊNCIA:** O SISTEMA FIREDETEC UTILIZA UM TUBO SENSOR PNEUMÁTICO QUE DETECTA AUTOMATICAMENTE INCÊNDIOS E ACIONA A LIBERAÇÃO DO AGENTE EXTINTOR, ASSEGURANDO UMA RESPOSTA RÁPIDA E EFICAZ.
- **ECONOMIA:** NOSSO SISTEMA É ATÉ 30% MAIS ECONÔMICO DO QUE ALTERNATIVAS CONCORRENTES. ALÉM DISSO, A INSTALAÇÃO É SIMPLIFICADA DEVIDO À FLEXIBILIDADE DAS TUBULAÇÕES, RESULTANDO EM ECONOMIA DE TEMPO E DINHEIRO.
- **CERTIFICAÇÃO DE QUALIDADE:** O SISTEMA FIREDETEC É CERTIFICADO PELO CONSELHO DE CERTIFICAÇÃO LOSS PREVENTION (LPCB), GARANTINDO QUALIDADE, SEGURANÇA E DESEMPENHO COMPROVADOS EM CONDIÇÕES ADVERSAS.
- **AGENTE SUPRESSOR:** O AGENTE SUPRESSOR LÍQUIDO CONTRA INCÊNDIOS FIREDETEC É UMA SOLUÇÃO ESPECÍFICA PARA SUPRIMIR INCÊNDIOS COM COMBUSTÍVEIS À BASE DE ÓLEOS OU GORDURAS VEGETAIS OU ANIMAIS. É ALTAMENTE EFICAZ E SEGURO.
- **MEIO AMBIENTE:** O AGENTE SAPONIFICANTE É 99% BIODEGRADÁVEL, TORNANDO-O AMIGÁVEL AO MEIO AMBIENTE.
- **ENERGIA:** O SISTEMA PODE OPERAR SEM ALIMENTAÇÃO DE ENERGIA ELÉTRICA, GARANTINDO PROTEÇÃO CONTÍNUA.
- **FÁCIL LIMPEZA:** A LIMPEZA DO AGENTE EXTINTOR É SIMPLES E EFICAZ.
- **SEGURANÇA:** NOSSOS SISTEMAS ATENDEM ÀS NORMAS NFPA17A E À LEGISLAÇÃO NACIONAL, GARANTINDO SEGURANÇA PARA OS USUÁRIOS E O MEIO AMBIENTE.

# FUNCIONAMENTO DO SISTEMA

Quando ativado, a descarga ocorre através de difusores localizados em áreas de risco, cobrindo superfícies quentes ou inflamáveis, formando um gel de sabão que esfria as gorduras, separa o combustível do oxidante e impede o escape de vapores inflamáveis. O sistema é configurado para proteger as coifas com agente extintor Saponificante e, em conjunto com o sistema de supressão de CO<sup>2</sup>, combate incêndios nos dutos de exaustão das coifas.

## ESPECIFICAÇÕES TÉCNICAS

- Normas Aplicadas: NFPA 12, NBR 12232, NFPA 17, NBR 14518, NBR 17240
- Combate a Incêndio por CO<sup>2</sup>: Inundação total para os dutos de exaustão.
- Combate a Incêndio por Agente Saponificante: Aplicação local nas coifas e equipamentos de cocção geradores de gorduras

# LÓGICA DE DESCARGA

A descarga de CO<sup>2</sup> é temporizada e ocorre automaticamente ao detectar temperaturas elevadas. O sistema pode ser acionado manualmente através da válvula de descarga do cilindro.

## PROTEÇÃO DAS COIFAS E EQUIPAMENTOS

Cada equipamento gerador de gordura, como fogões, chapas, charbroilers e fritadeiras, é protegido por bicos difusores direcionados para a base ou origem do fogo.



# SISTEMAS DE COMBATE A INCÊNDIO PARA COZINHAS PROFISSIONAIS

Garanta a segurança e a conformidade regulatória em cozinhas profissionais com nossos sistemas de combate a incêndio altamente eficazes e eficientes.

Nossas soluções oferecem proteção confiável, respeitam o meio ambiente e proporcionam tranquilidade para os usuários. Mantenha seu ambiente de trabalho seguro e em conformidade com as normas com os sistemas Firedetec.

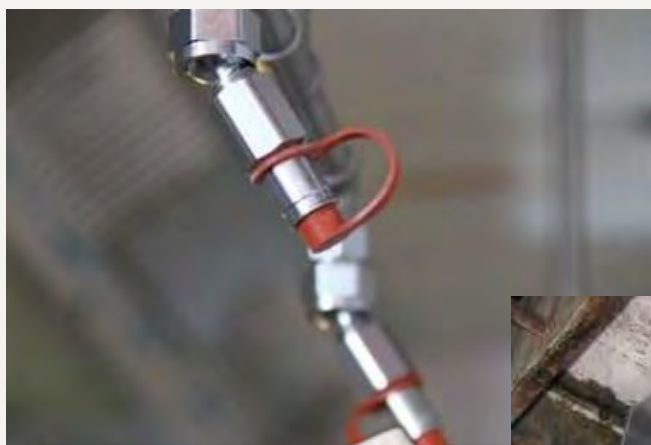



Se interessou por algum produto?

Entre em contato conosco!

(11)932169701

Horário de atendimento

Segunda à sexta, 8h00 às 17h00

Sábado das 8h00, ao 12h00

Ou se preferir, visite nosso Showroom/ Escritório central

Rua João de Sousa Dias, 412- Campo Belo- São Paulo





TODOS OS PRODUTOS HAYASHI SYSTEM  
POSSUEM DIREITOS AUTORAIS

