

LÂMPADA UV-C OU GERMICIDA

A luz ultravioleta (UV) é uma forma de radiação eletromagnética que está presente no espectro de luz. Ela pode ser dividida em três tipos: UV-C, UV-B e UV-A, cada uma com diferentes comprimentos de onda e efeitos na saúde. A radiação UV tem várias aplicações, como esterilização de água e materiais cirúrgicos, síntese de vitamina D no organismo e causar fluorescência em materiais. No processo de cozimento, a luz UV pode reagir com partículas de gordura e compostos orgânicos, quebrando suas moléculas e tornando o ambiente de trabalho mais saudável. As coifas com lâmina UV são uma opção que proporciona melhor qualidade do ar e redução do consumo de energia.

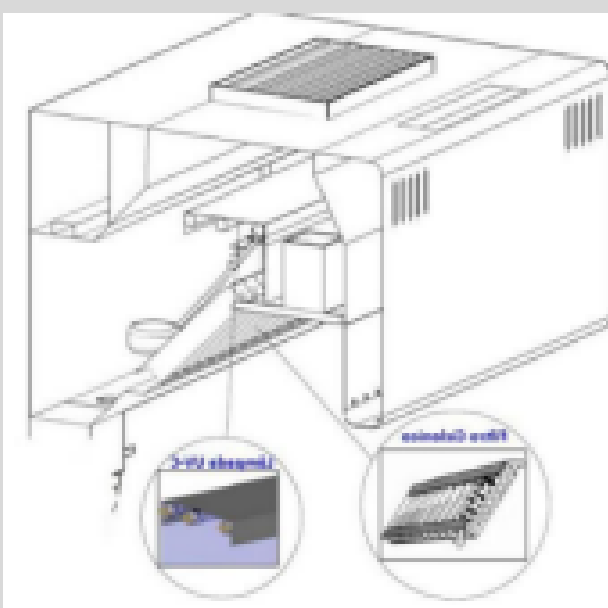
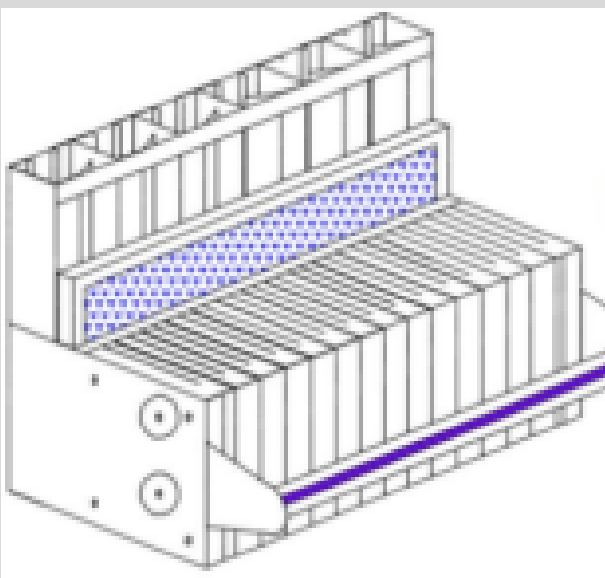

Entre em contato conosco!

(11) 972660241